

# Schneidstempel mit kegeligem Kopf

mit abgesetztem Schaft bis 5,5 mm Schneiddurchmesser  
nach DIN 9861 Teil 2, Form C

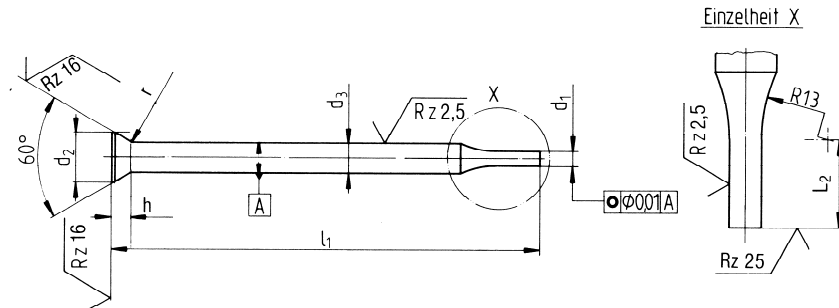

### Bestellbeispiel:

Schneiddurchmesser  $d_1 = 2,6$  mm  
Schaftdurchmesser  $d_3 = 3,0$  mm  
Gesamtlänge  $l_1 = 71$  mm  
aus chromlegiertem  
Kaltarbeitsstahl (HWS):

Best.-Nr.: F 6124.26.3.071

### Stufung $d_1$ :

0,5 - 2,9 = 0,1  
3,0 - 5,5 = 0,5

Länge 80 mm + 10% LZ

Andere Abmessungen und  
Werkstoffe auf Anfrage.

Durch-messer $d_1$ h 6	Durch-messer $d_3$ h 6	Best.-Nr.:F 6124	Best.-Nr.:F 6129	Best.-Nr.:F 6127	Best.-Nr.:F 6128
		Werkstoff <b>HWS</b> chromlegierter Kaltarbeitsstahl	Werkstoff <b>HSS</b> Hochleistungs- schnellschnitt- stahl	Werkstoff <b>Vanadis 23</b> <b>Superclean</b> (ASP 23) pulver- metallurgisch hergestellter Hochleistungs- schnellschnitt- stahl	Werkstoff <b>CPM 10 V</b> pulver- metallurgisch hergestellter Hochleistungs- stahl
		Preis per Stück in EURO			
		Länge			
		71	71	71	71
0,5 bis 1,4	1,5	Preise auf Anfrage		Preise auf Anfrage	Preise auf Anfrage
0,5 bis 0,9	2,0	5,84	6,70		
1,0 bis 1,5	2,0	5,15	6,25		
1,6 bis 1,9	2,0	Preise auf Anfrage			
1,6 bis 2,2	3,0	5,84	6,70		
2,3 bis 2,9	3,0	5,15	6,26		
3,0 und 3,5	4,0	Preise auf Anfrage			
4,0 und 4,5	5,0	Preise auf Anfrage			
5,0 und 5,5	6,0	Preise auf Anfrage			