

Auswerferstifte mit zylindrischem Kopf mit rund abgesetztem Schaft nach DIN 1530 Teil 2, Form CH, gehärtet, ähnlich ISO 8694

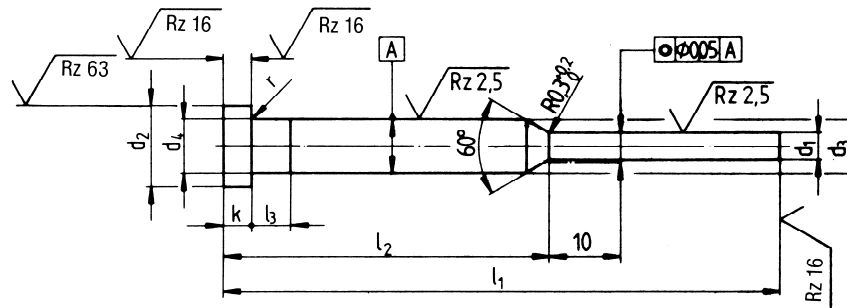

Bestellbeispiel:

Ansatzdurchmesser $d_1 = 1 \text{ mm}$
 Schaftdurchmesser $d_3 = 2 \text{ mm}$
 Gesamtlänge $l_1 = 160 \text{ mm}$
 Schaftlänge $l_2 = 63 \text{ mm}$

Best.-Nr.: F 9104.1.160

Stufung d1:

0,5 bis 2,9 = 0,1 mm

Ansatz- durchmesser d_1 g 6	Schaft- durchmesser d_3	Best.-Nr.: F 9104.				
		Gesamt-Länge l_1				
		80	100	125	160	200
		Länge l_2				
		32	50	50	63	80
Preis per Stück in EURO						
05	2,0	11,05	11,17	11,63	12,48	-
0,6 und 0,7	2,0	10,48	10,62	11,10	11,88	14,57
0,8 und 0,9	2,0	9,93	10,06	10,55	11,27	12,24
1,0	2,0	9,35	9,50	10,00	10,65	11,42
1,1 bis 1,4	2,0	9,35	9,50	10,00	10,65	11,42
1,5	3,0	7,98	8,15	8,74	9,50	10,52
1,6 bis 1,9	3,0	7,98	8,15	8,74	9,50	10,52
2,0	3,0	7,06	7,21	7,86	8,57	9,64
2,1 bis 2,4	3,0	7,06	7,21	7,86	8,57	9,64
2,5	3,0	-	6,37	7,01	7,67	8,80
2,6 bis 2,9	3,0	Preise auf Anfrage				

