

# Formschneidbuchsen mit Bund ähnlich ISO 8977

## quadratisch – rechteckig – langrund mit Verdrehsicherung

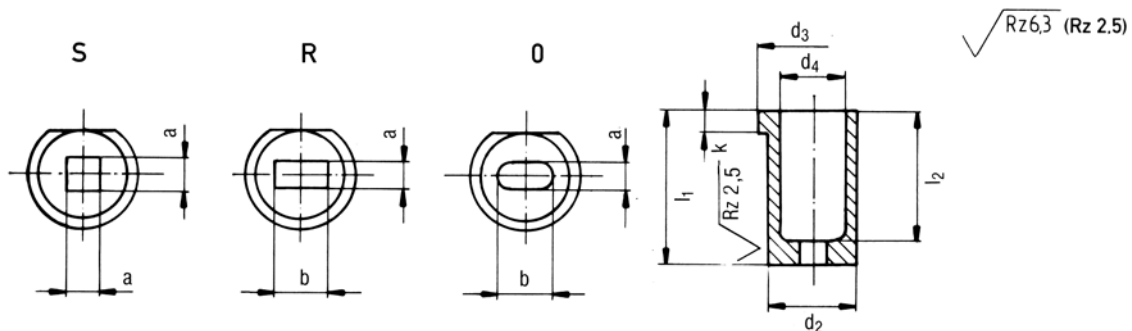

**Form S:** quadratische Schneidform  
Best.-Nr. F 6391.

**Form R:** rechteckige Schneidform  
Best.-Nr. F 6392.

**Form O:** langrunde Schneidform  
Best.-Nr. F 6393.

**Ausführung:** Gehärtet und angelassen, Außendurchmesser feinstgeschliffen. Formloch drahterodiert. Die Sicherungsfläche befindet sich immer an der längsten Formseite. Auf Wunsch fertigen wir die Sicherungsfläche an der kurzen Formseite.

**Werkstoff:** HSS = Hochleistungsschnittstahl

**Härte:** HRC 64 ± 2

**Bestellbeispiel:** Für Formschneidbuchse mit Bund, Schneidform langrund (**Form O**) :  
a = 4,2 mm  
b = 5,6 mm  
Außendurchmesser d<sub>2</sub> = 25 mm  
Gesamtlänge l<sub>1</sub> = 32 mm

**Best.-Nr. F 6393.042.056.25**

### Preise auf Anfrage !

**Hinweis:** Bei Zuordnung von Schneidstempel und Schneidbuchse Schneidspalt beachten.

a H8	b H8	Stufung	d <sub>2</sub> m5	d <sub>3</sub>	d <sub>4</sub> max.	k +0,25 0	l <sub>1</sub> +0,5 0	l <sub>2</sub>
1,6 – 5,4	2,0 – 5,5	0,1	10	13	5,8	5,0	32,0	29
2,0 – 7,4	2,5 – 7,5		13	16	8,0			28
2,0 – 9,9	2,5 – 10,0		16	19	9,5			28
2,5 – 12,9	3,2 – 13,0		20	24	12,0			27
3,2 – 15,9	4,0 – 16,0		25	29	17,3			27
4,0 – 20,9	5,0 – 21,0		32	36	20,7			26
5,0 – 26,9	6,3 – 27,0		40	44	27,7			24

**Achtung:** Bei Quadrat- und Rechteck- Schneidformen sollte die Diagonale der Form nicht größer als d<sub>4</sub> max. sein.