

Schneidstempel mit zylindrischem Kopf mit federndem Abdruckstift nach ISO 8020, Form E

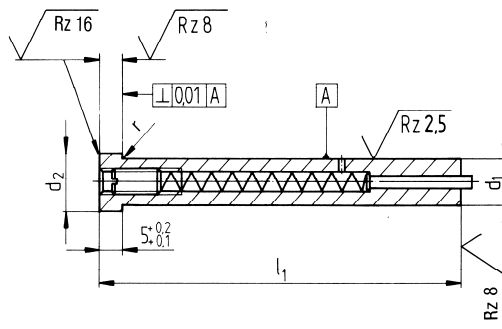
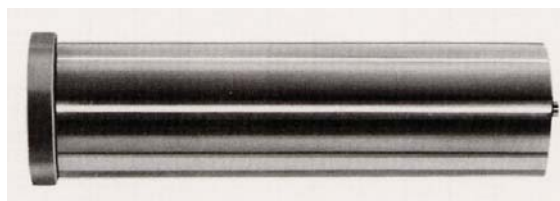

Bestellbeispiel:

Schaftdurchmesser $d_1 = 6 \text{ mm}$
Gesamtlänge $l_1 = 71 \text{ mm}$
aus Hochleistungsschnellschnitt-
stahl (HSS):

Best.-Nr.: F 5900.06.071

Andere Abmessungen und
Werkstoffe auf Anfrage.

d_1 m5	Best.-Nr.: F 5900 Werkstoff HSS Hochleistungsschnellschnittstahl					Best.-Nr.: F 5300 Werkstoff CPM 10 V pulvermetallurgisch hergestellter Hochleistungsstahl			
	Preis per Stück in EURO					Preis per Stück in EURO			
	Länge					Länge			
	71	80	90	100	110	71	80	90	100
5	24,83	27,31	31,03	35,36	39,72	-	-	-	-
6	24,83	27,31	31,03	35,36	39,72	33,94	33,94	42,55	47,52
8	24,83	27,31	31,03	35,36	39,72	36,33	36,33	45,41	50,86
10	24,83	27,31	31,03	35,36	39,72	40,15	40,15	50,20	56,22
13	26,78	29,46	33,46	38,15	42,84	43,03	43,03	53,78	60,23
16	30,05	33,06	37,56	42,81	48,08	60,23	60,23	75,29	84,32
20	-	48,87	55,50	63,27	70,86	93,69	93,69	117,11	131,17
25	-	56,05	63,67	72,58	81,29	119,50	119,50	149,36	167,29

Schneidstempel mit zylindrischem Kopf mit federndem Abdruckstift nach ISO 8020, Form E

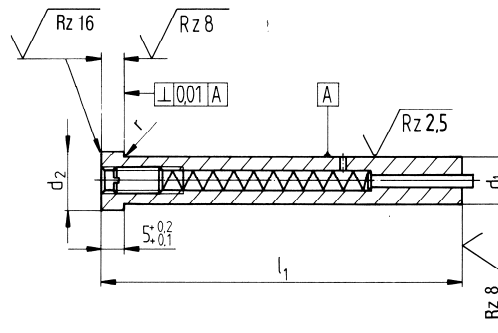
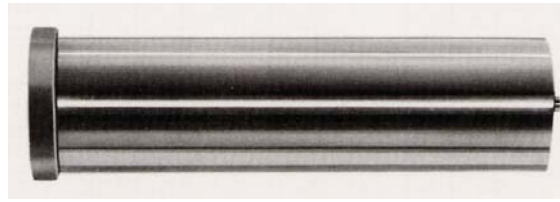

Artikel-Nr.: HSS = **F5900**; CPM 10 V = **F5300**

Werkstoffe: HSS = Hochleistungsschnellschnittstahl
CPM 10V = pulvermetallurgisch hergestellter Hochleistungsstahl

Ausführung: Gehärtet, angelassen, Schaft feinstgeschliffen. Komplett montiert mit Schraubendruckfeder, Stiftschraube und Auswerfer. Federkraft des Abdruckstiftes verstellbar durch Stiftschraube am Kopf.

Härte: Schaft: Werkstoff HSS HRC 64 ± 2
Werkstoff CPM 10 V HRC 62 ± 2

Besonders vorteilhaft, um bei jedem Stanzvorgang die Stanzbutzen sofort problemlos vom Schneidstempel abzu- drücken; entsprechende Störungen werden weitgehend vermieden.

Kopf: Werkstoff HSS und CPM10V HRC 50±5

d ₁ m5	d ₂ 0 -0,15	r +0,1 0	l ₁ +0,5 +0,2				
			71	80	90	100	110 (nur HSS)
6	9	0,3	●	●	●	●	●
8	11		●	●	●	●	●
10	13		●	●	●	●	●
13	16	0,4	●	●	●	●	●
16	19		●	●	●	●	●
20	24			●	●	●	●
25	29			●	●	●	●

● = Vorzugsgrößen

Preise Seite 1.15